

臺中市東勢國小複合式防災演練-地震災害(無預警隨機演練) 110.03.

一、目的：

為因應各類人為或非人為災害，難以預測，希望透過無預警隨機演練，以盡量接近真實情境的客觀因素，測試全校師生的緊急應變及動員能力，以驗證平時校園防災教育及災逃生演練的成效。同時藉由演練結果檢視本校防災教育及防災演練、計畫須修正改進之處，提升全校師生面對災害的應變能力，確保身命財產安全。

二、防震演練程序表：

日期	時間	演 練 項 目	負 責 人 員	備註
正式演練 3月0日	上午0時0分	一、假設狀況：發生地震	學務主任	
		二、2樓以上就地避難，1樓及室外課者直接至指定位置 集合並點名及輔導	各班老師	
		三、學務處向一一九報案	生教組長	
		四、地震暫停：避難引導組、各班老師指導學生疏散至 集合地點並點名	教務主任	
		五、搶救組、緊急救護組急救傷者	體育組、護士	
		六、機動組、安全防護組巡視校區，緊急救護組並協助 帶隊老師做心理輔導	總務主任、輔導主任	
		七、演練結束		

三、防震演練狀況腳本：

狀 況	演 練 項 目	演 練 動 作 及 說 明	演 練 人 員	所 需 材 器	備 註
地震發生	一、老師指導學生 就地避難	1. 各班導師於教室內指導學生防災逃生各項要領。 2. 由學務處廣播假設發生大地震。 3. 二樓(含)以上老師指導學生就地尋找掩護並以手 抱頭或以書包、軟墊保護頭部並遠離所有玻璃器 材處所。 4. 位於一樓之班級立即以書包、軟墊或雙手抱頭至指 定地點集合蹲下(注意高處墜落物)	各班老師 及學生		
地震暫歇	一、通報組向119 報案 二、避難引導組、 各班老師指導學 生疏散至集合地 點	1. 通報組以一一九電話報案告知地點及災況。 2. 平時就要告訴學生避難方向、疏散路線及集合地點 (勿使用電梯)。 3. 聽從老師引導，以書包、軟墊或雙手保護頭部，依 序往集合地點移動。(注意高處墜落物) 4. 到集合地點後老師點名並安撫學生情緒。 5. 校園災害防救應變組織各分組點名並就位。	學務主任 各班老師 及學生		
學校團隊 集合救災	一、搶救組初期救 災 二、緊急救護組、 搶救組急救傷患 三、安全防護組、 機動組巡視校區 四、緊急救護組 心理輔導 五、各組集合報 告災況	一、地震發生造成災損，搶救組進行初期搶救工作。 二、若有老師、學生受傷，搶救組、緊急救護組人員 負責受傷人員初步急救並送到安全地方。 三、安全防護組、機動組巡視校區注意安全，並察看 有無受困者。 四、各帶隊老師進行點名(學年主任回報指揮中心師 生集合狀況)及心理輔導、安撫受驚害怕的學生。 五、校園管制組負責校內外人員進出管制維護學校及 避難收容場所之安全。 六、將災況(含受損情形火災地點傷亡人數及目前學 生情況等)報告校長	各隊編組 人員		
地震停歇	狀況解除	各自帶回歸建	全校師生		

四、情境

搖晃劇烈、站立不穩，行動困難，幾乎所有學生會感到驚嚇恐慌、高處物品掉落，傢俱、書櫃移位、搖晃，甚或翻倒。

一、學生在教室或其他室內：

(一)保持冷靜，立即就地避難。

1. 就地避難的最重要原則就是保護頭部及身體，避難的地點優先選擇如下：

(1)桌子下。

(2)柱子旁。

(3)水泥牆壁邊。

2. 避免選擇之地點：

(1)窗戶旁。

(2)電燈、吊扇、投影機下。

(3)未經固定的書櫃、掃地櫃、電視、冰箱、飲水機旁或貨物櫃旁。

(4)建物橫樑、黑板、公布欄下。

3. 躲在桌下時，應以雙手握住桌腳，如此當地震發生時，可隨地面移動，並形成屏障防護電燈、吊扇或天花板、水泥碎片等掉落的傷害。

4. 地震避難掩護三要領：趴下、掩護、穩住並抓住桌腳，直到地震結束。

(二)當地震稍歇時，應聽從師長指示，依平時規劃之緊急避難疏散路線，進行避難疏散。注意事項如下：

1. 可以用頭套、較輕的書包、補習袋或書本保護頭部，並依規劃路線避難。

2. 遵守不推、不跑、不語三不原則：喧嘩、跑步，易引起慌亂、推擠，或造成意外，災時需冷靜應變，才能有效疏散。

3. 避難疏散路線規劃，應避開修建中或老舊的建物或走廊，並考量學生同時疏散流量，使疏散動線順暢，另外要特別協助低年級及身障學生之避難疏散。

(三)抵達操場（或其他安全疏散地點）應採取之措施：

1. 各班授課老師（導師或科任教師）應確實點名，確保每位同學皆已至安全地點，回報通報組，並安撫學生情緒。

2. 如該班為科任課，請導師在本身安全無虞後，至班級疏散位置與科任老師會合接手，了解班級狀況。

3. 授課科任老師如為校園災害防救應變組織各分組組員，應以疏散授課班級至集合位置為首要工作，與班級導師交接後應立即回歸校園災害防救應變組織各分組集合位置，向組長報到。

4. 如班級導師因突發狀況無法至班級集合，經學年主任通報指揮中心後，由指揮中心指派科任教師統理該班級事務。

※特別注意事項：

(一)低年級學生、特教班學生、幼兒園學生由導師（科任教師）引導並負責帶領。

(二)在科任教室，立即保護頭頸部並關閉電源，儘速打開大門進行疏散避難。

(四)在禮堂、藝文教室，先躲在座位下並保護頭頸部，等搖晃停止後再行疏散避難。

(五)在建築物內以書包或課本保護頭部，當離開建築物到空曠地後，可不必再以書包保護頭部，以利行動。

(六)地震搖晃當中不要求學生開門與關閉電源，於地震稍歇且進行疏散時，才實施上述2項動作。

二、學生在室外，保持冷靜，立即就地避難：

1. 在走廊，應立即蹲下，保護頭部，並注意是否有掉落物，當地震稍歇，可行動時應立即疏散至空地，或避難疏散地點。

2. 在操場，應立即蹲下，注意籃球架，當地震稍歇，可行動時應立即疏散至空地，或避難疏散地點。

3. 千萬不要觸及掉落的電線。

4. 疏散時請安全防護組派員檢查圖書館左右兩邊1樓通道，確定安全無虞後，協助避難引導組組長引導B梯E梯疏散之班級至籃球場集合位置。

四、班級疏散路線及集合位置說明：以行進樓梯為區分標準劃分（如附件二、三）。

五、本計畫經校長核准後實施之。

附件 1 1100301 校園災害防救應變組織分工表

組別/職稱	姓名	組員	待命區域	負責工作
指揮官	張玲娟 代理：徐碩志	徐碩志 謝東穎 何瑞景 劉芳敏 陳妍伶 莊洪麗珠	1.地震發生-校園臨時救災指揮中心(籃球場、糾察裝備室) 2.地震後-無餘震發生、建築物安全堪用(校長室)	1.負責指揮、督導、協調。 2.依情況調動各組織間相互支援。
副指揮官	徐碩志 代理：謝東穎	校安中心人員	1.地震發生-校園臨時救災指揮中心(籃球場、糾察裝備室) 2.地震後-無餘震發生、建築物安全堪用(校長室)	1.負責統一對外發言。 2.通報中心受災情形、目前處置狀況等。
搶救組	羅文祺 代理：嚴康睿	蘇嘉恩 何胤樓 嚴康睿 吳國聖 劉瑞強	1.地震發生-禮堂正門前跑道位置 2.地震後-無餘震發生、建築物安全堪用(體育室)	1.受災學校教職員生之搶救及搜救。 2.清除障礙物協助逃生。 3.強制疏散不願避難之學校教職員生。 4.防救災設施操作。
通報組	(校安中心) 羅之庭 代理：洪基峯	洪基峯 劉宇軒 詹明桂	1.地震發生-校園臨時救災指揮中心(籃球場、糾察裝備室) 2.地震後-無餘震發生、建築物安全堪用(學務處)	1.通報縣市教育主管單位(教育局處)及教育部校園安全暨災害防救通報處理中心已疏散人數、收容地點、災情等。 2.負責蒐集、評估、傳播和使用有關於災害、資源與狀況發展的資訊。 3.通報地方救災、治安、醫療等單位，請求支援。
避難引導組	謝東穎 代理：張雅雪	1至6年級導師	1.地震發生-(籃球場)	1.平常擬定緊急疏散防災地圖(疏散路線和集合地點)。 2.災時協助教職員工生緊急疏散及安置。 3.疏散集合地點設置服務台，提供協助與諮詢。 4.協助避難至學校知民眾之應急所需。 5.最終集合地點-A棟騎樓停車格前面空地。 6.幼兒園師生直接疏散至升旗操場後方空地。
		特教班老師	2.地震後-無餘震發生、建築物安全堪用(各班教室)	
		幼兒園老師	A梯(疏散後往籃球場)	
		張雅雪	B梯(疏散後往籃球場)	
		彭亞綸	C靠A梯(疏散後往籃球場)	
		劉欣怡	C靠D梯(疏散後往籃球場)	
		夏致涵	D梯(疏散後往籃球場)	
		許凱晴	E梯(疏散後往籃球場)	
		黃琨婷	圖書館C靠A梯旁1樓通道	
莊惠如	圖書館C靠D梯旁1樓通道	協助指揮E梯疏散班級前往籃球場		
張瑋真				
安全防護組	何瑞景 代理：侯孟樺	侯孟樺 黃盈富 陳郁君 林杰彬 彭文祐 吳素芬	1.地震發生-60公尺跑道終點 2.地震後-無餘震發生、建築物安全堪用(總務處)	1.協助發放生活物資、糧食、飲水。 2.各項救災物資之登記、造冊、保管及分配。 3.協助設置警戒標誌及交通管制 4.維護學校及避難收容場所之安全。 5.防救災設施操作。 6.勘查檢視學校建築與設備是否損毀。
緊急救護組	江玉婷 代理：莊洪麗珠	莊洪麗珠 蔡侑璇 陳怡瑩 陳瑩珊 劉雯璇	1.地震發生-(D棟騎樓停車格前面空地) 2.地震後-無餘震發生、建築物安全堪用(健康中心)	1.設立急救站 2.基本急救、重傷患就醫護送。 3.安撫及心理諮商。 4.平常急救常識宣導。
機動組	劉芳敏 代理：陳妍伶	陳妍伶 周佩蓮 劉佩玟 陳麗雪 廖碧玲	1.地震發生-(A棟騎樓停車格前面空地) 2.地震後-無餘震發生、建築物安全堪用(輔導室)	1.機動待命隨時支援各組勤務。
校園管制組	威斌保全	邱岳宏 鄭志昌 劉建良	1.地震發生-校門口 2.地震後-無餘震發生、建築物安全堪用(警衛室)	1.協助設置警戒標誌及交通管制。 2.校內外人員進出管制。 3.維護學校及避難收容場所之安全。 3.防救災設施操作。

六、參考資料 109 年度國家防災日各級學校及幼兒園地震避難掩護演練時間流程及注意事項

國家防災日各級學校及幼兒園地震避難掩護演練流程及注意事項		
演練階段劃分	校園師生應有作為	注意事項
階段一：地震發生前	<ol style="list-style-type: none"> 1.熟悉演練流程及相關應變作為。 2.依表定課程正常上課。 	<ol style="list-style-type: none"> 1.針對演練程序及避難掩護動作要領再次強調與說明。 2.完成警報設備測試、教室書櫃懸掛物固定、疏散路線障礙清除等工作之執行與確認。
階段二：地震發生 【運用校內廣播系統、喊話器或依各校現有設施發布（全國高級中等以下學校應配合交通部中央氣象局強震即時警報軟體之模擬地震訊息辦理演練，若上開軟體未發布警示聲響，請學校自主啟動或依前述設施辦理演練）】	地震發生時首要保護自己，優先執行「趴下、掩護、穩住」抗震保命三步驟。	<ol style="list-style-type: none"> 1.師生應注意自身安全，保護頭頸部，避免掉落物砸傷。（因頭頸部最為脆弱） 2.室內：應儘量在桌下趴下，並以雙手緊握住桌腳。  <p style="text-align: right;">圖示來源:內政部</p> <ol style="list-style-type: none"> 3.室外：應保護頭頸部，避開可能的掉落物。
階段三：地震稍歇 （以警示聲響或廣播方式發布）	<ol style="list-style-type: none"> 1.地震稍歇後，再關閉電源並檢查逃生出口及動線。 2.成立緊急應變小組，由指揮官（校長或代理人）判斷緊急疏散方式。 3.聽從師長指示依平時規劃之路線進行避難疏散（離開場所時再予以關閉電源）。 4.抵達安全疏散地點（抵達時間得視各校地形狀況、幅員大小、疏散動線流暢度等情形調整）。 5.各班任課老師於疏散集合後 5 分鐘內完成人員清點及回報，並安撫學生情緒。 	<ol style="list-style-type: none"> 1.以防災頭套、較輕的書包等具備緩衝保護功能的物品保護頭頸部。 2.特殊需求學生應事先指定適當人員協助避難疏散；演練當時，避難引導人員請落實協助避難疏散。 3.不推、不跑、不語，在避難引導人員引導下至安全疏散地點集合。 4.以班級為單位在指定位置集合（集合地點在空曠場所時，不需再用物品護頭）。 5.任課老師請確實清點人數，並逐級完成安全回報。 6.依學校課程排定，返回授課地點上課。
備註： <ol style="list-style-type: none"> 1. 全國高級中等以下學校於 9 月 21 日上午 9 時 21 分進行演練，並至少完成階段一、階段二演練流程，各主管教育行政機關得依在地學校需求，自行規劃於 9 月份完成三階段演練流程為原則。 2. 各公私立大專校院及幼兒園於 9 月份自行訂定演練日期，完成三階段演練流程。 3. 如遇雨天，請攜帶雨具，進行疏散演練。 		

附件 1 臺中市東勢國小地震避難掩護演練 <班級緊急疏散集合位置圖>

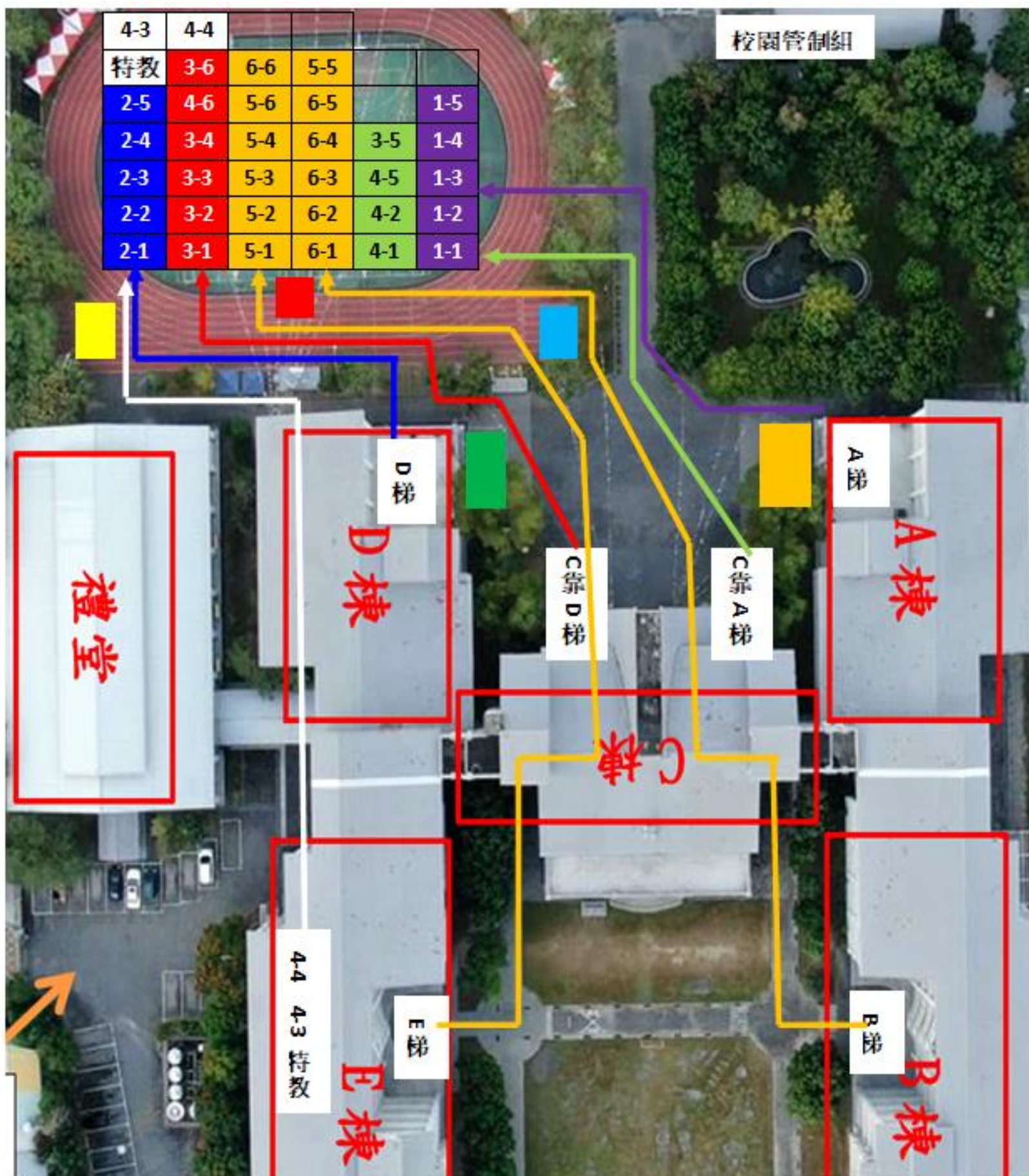

- A 梯 (B 棟 2 樓之班級)：1-1~1-5
 - B 梯 (B 棟 4 樓之班級)：6-1~6-5、5-5
 - C 靠 A 梯 (B 棟 3 樓之班級)：4-1、4-2、4-5、3-5
 - C 靠 D 梯 (E 棟 3 樓之班級)：3-1~3-4、4-6、3-6
 - D 梯 (E 棟 2 樓之班級)：2-1~5-5
 - E 梯 (E 棟 4 樓之班級)：5-1~5-4、5-6、6-6
- ※位於一樓之班級：特教班、4-3、4-4 得知疏散指示後，朝 D 梯方向直接前往集合地點集合
- ※附設幼兒園得知疏散指示後，請直接至升旗操場空曠區域集合
- ※ 機動組與避難引導組 緊急救護組 安全防護組 搶救組 指揮中心與通報組

附件 2

臺中市東勢國小地震避難掩護演練
 <教室配置-班級緊急疏散路線圖>

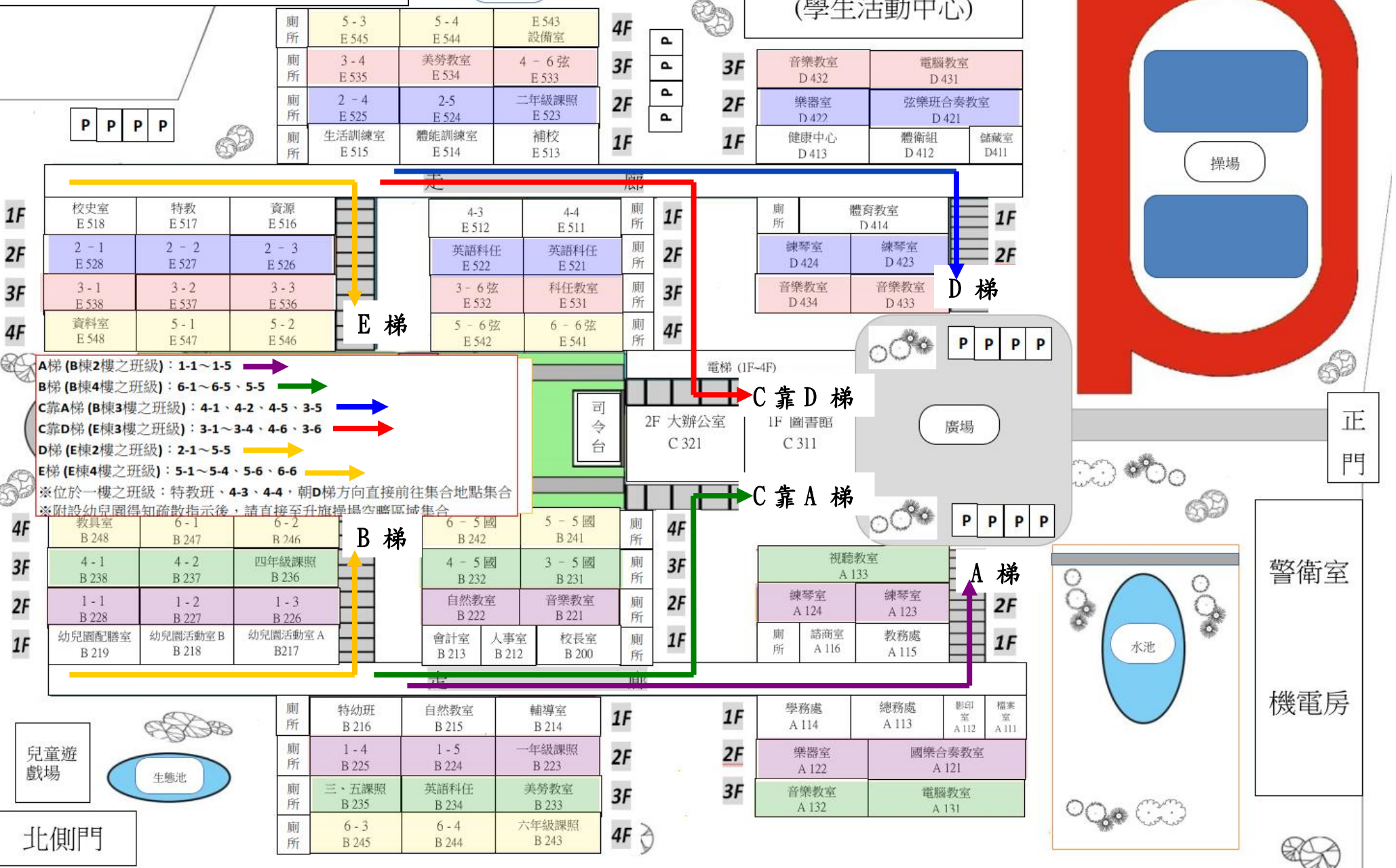

廁所	5-3 E 545	5-4 E 544	E 543 設備室
廁所	3-4 E 535	美術教室 E 534	4-6 弦 E 533
廁所	2-4 E 525	2-5 E 524	二年級課照 E 523
廁所	生活訓練室 E 515	體能訓練室 E 514	補校 E 513

1F	校史室 E 518	特教 E 517	資源 E 516	4-3 E 512	4-4 E 511	廁所
2F	2-1 E 528	2-2 E 527	2-3 E 526	英語科任 E 522	英語科任 E 521	廁所
3F	3-1 E 538	3-2 E 537	3-3 E 536	3-6 弦 E 532	科任教室 E 531	廁所
4F	資料室 E 548	5-1 E 547	5-2 E 546	5-6 弦 E 542	6-6 弦 E 541	廁所

- A梯 (B棟2樓之班級) : 1-1~1-5
 - B梯 (B棟4樓之班級) : 6-1~6-5、5-5
 - C靠A梯 (B棟3樓之班級) : 4-1、4-2、4-5、3-5
 - C靠D梯 (E棟3樓之班級) : 3-1~3-4、4-6、3-6
 - D梯 (E棟2樓之班級) : 2-1~5-5
 - E梯 (E棟4樓之班級) : 5-1~5-4、5-6、6-6
- ※位於一樓之班級：特教班、4-3、4-4，朝D梯方向直接前往集合地點集合
 ※附設幼兒園得知疏散指示後，請直接至升旗操場空曠區域集合

4F	教具室 B 248	6-1 B 247	6-2 B 246	6-5 國 B 242	5-5 國 B 241	廁所
3F	4-1 B 238	4-2 B 237	四年級課照 B 236	4-5 國 B 232	3-5 國 B 231	廁所
2F	1-1 B 228	1-2 B 227	1-3 B 226	自然教室 B 222	音樂教室 B 221	廁所
1F	幼兒園配膳室 B 219	幼兒園活動室B B 218	幼兒園活動室A B 217	會計室 B 213	人事室 B 212	校長室 B 200

廁所	特幼班 B 216	自然教室 B 215	輔導室 B 214
廁所	1-4 B 225	1-5 B 224	一年級課照 B 223
廁所	三、五課照 B 235	英語科任 B 234	美術教室 B 233
廁所	6-3 B 245	6-4 B 244	六年級課照 B 243



南側門

大禮堂
(學生活動中心)

3F	音樂教室 D 432	電腦教室 D 431
2F	樂器室 D 422	弦樂班合奏教室 D 421
1F	健康中心 D 413	體衛組 D 412

1F	廁所	體育教室 D 414
2F	練琴室 D 424	練琴室 D 423
3F	音樂教室 D 434	音樂教室 D 433
4F	廁所	廁所

電梯 (1F-4F)

2F 大辦公室
C 321

1F 圖書館
C 311

廣場

4F	廁所	廁所
3F	廁所	廁所
2F	視聽教室 A 133	視聽教室 A 133
1F	練琴室 A 124	練琴室 A 123

1F	學務處 A 114	總務處 A 113	影印室 A 112	檔案室 A 111
2F	樂器室 A 122	國樂合奏教室 A 121		
3F	音樂教室 A 132	電腦教室 A 131		

正門

警衛室

機電房

水池

操場